

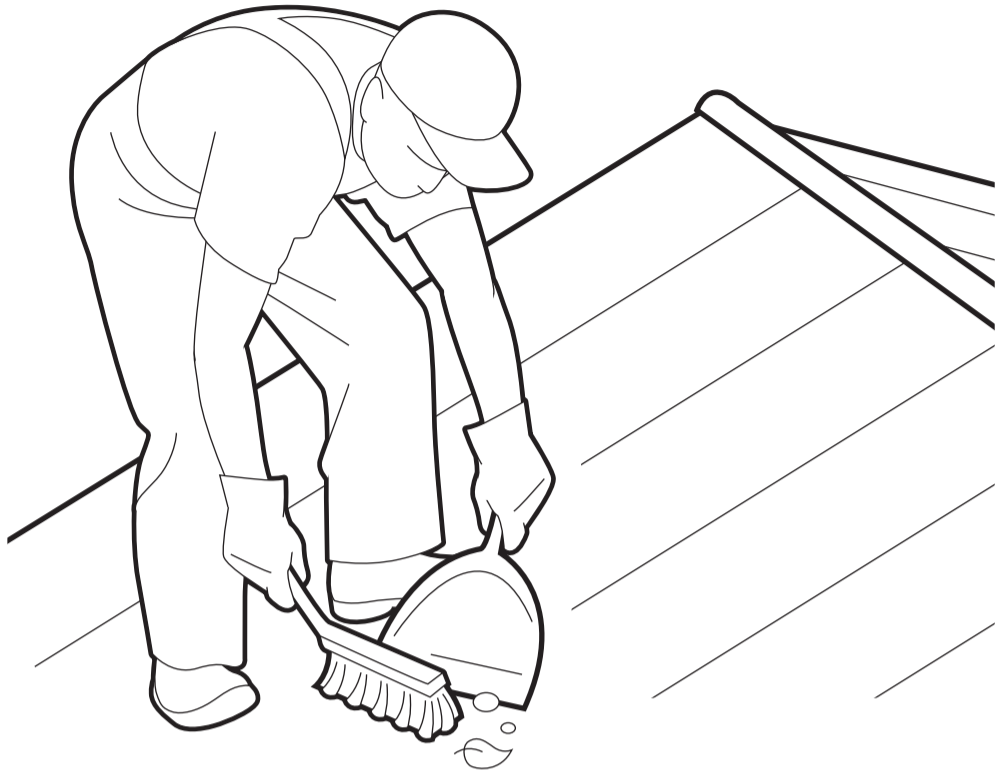

DACHBEGRÜNUNG
SELBER MACHEN

GRÜNDACH SELBER ANLEGEN IN 6 EINFACHEN SCHRITTEN



1. Säubern

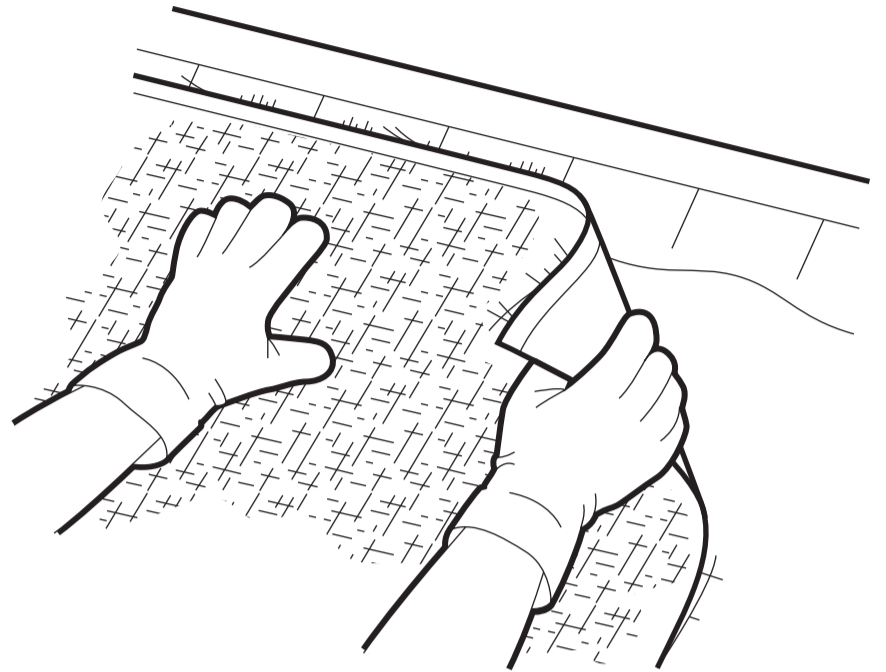

2. Schutzfolie auslegen
(schwarze Seite nach oben)

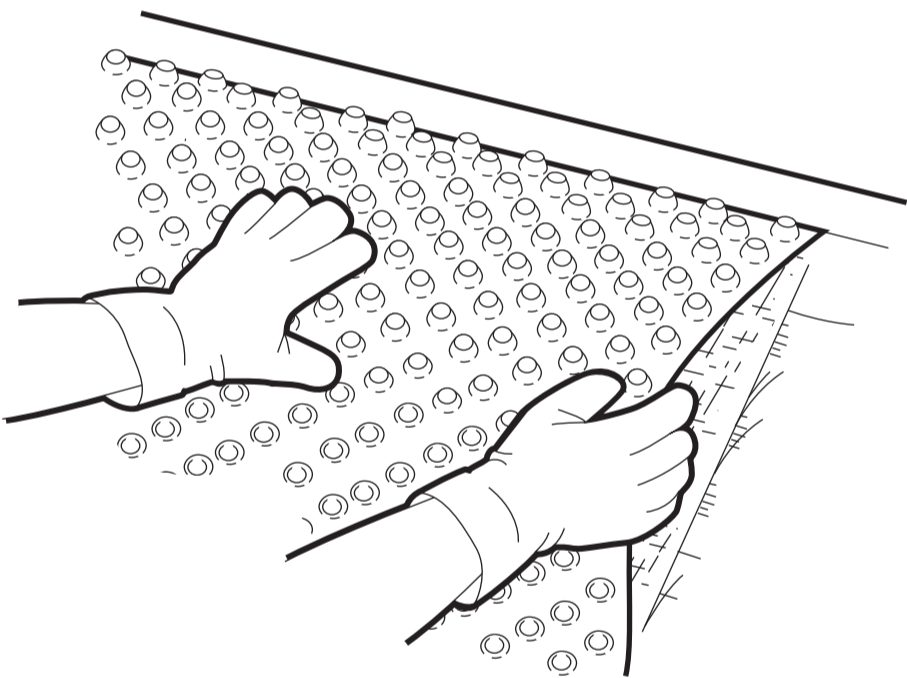

3. Dränage darüber legen
(Noppen nach oben)

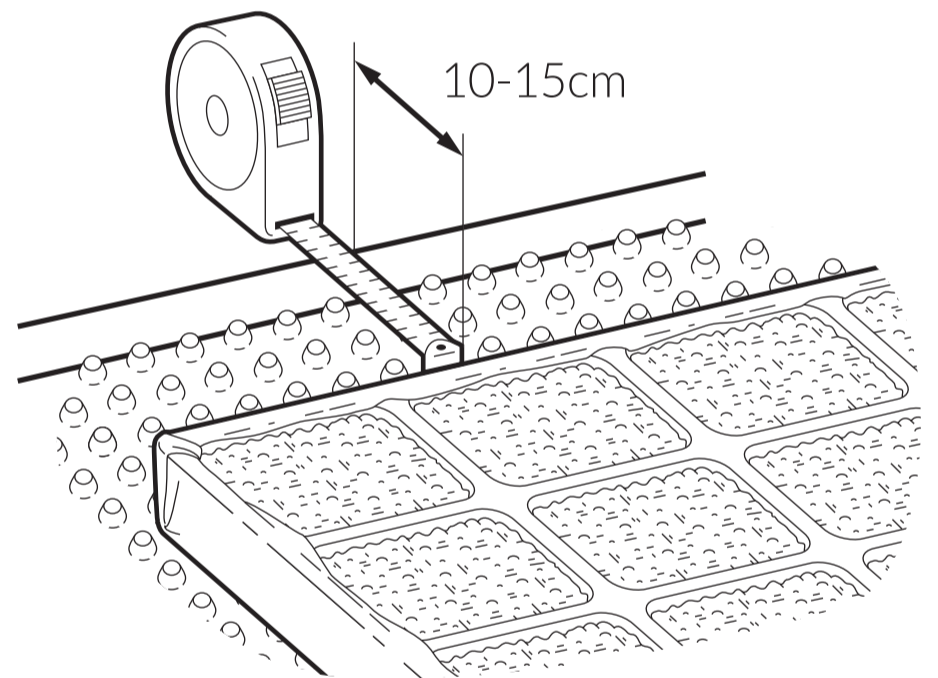

4. Sedumcassetten verteilen
(10-15 cm Abstand vom Dachrand halten)

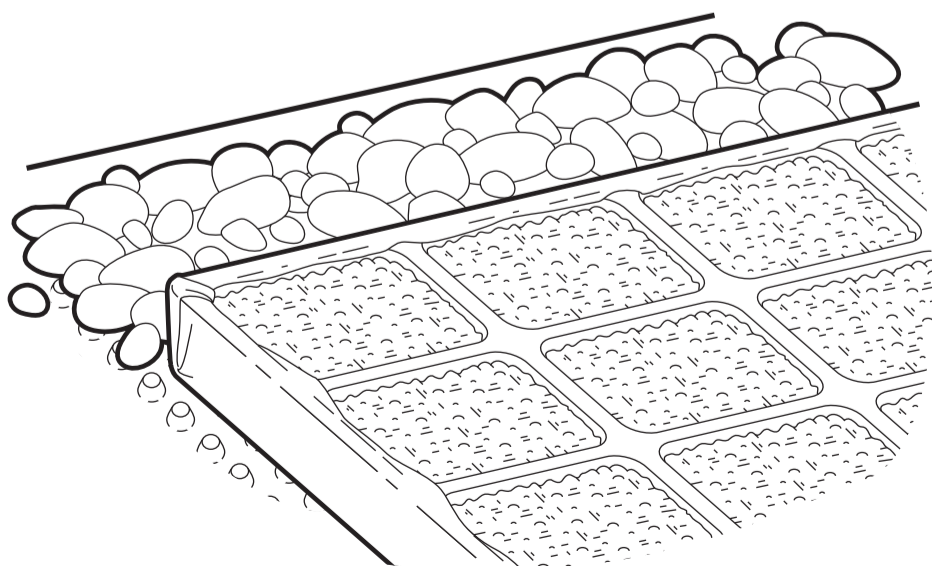

5. Kiesel zwischen Cassetten
und Dachrand streuen

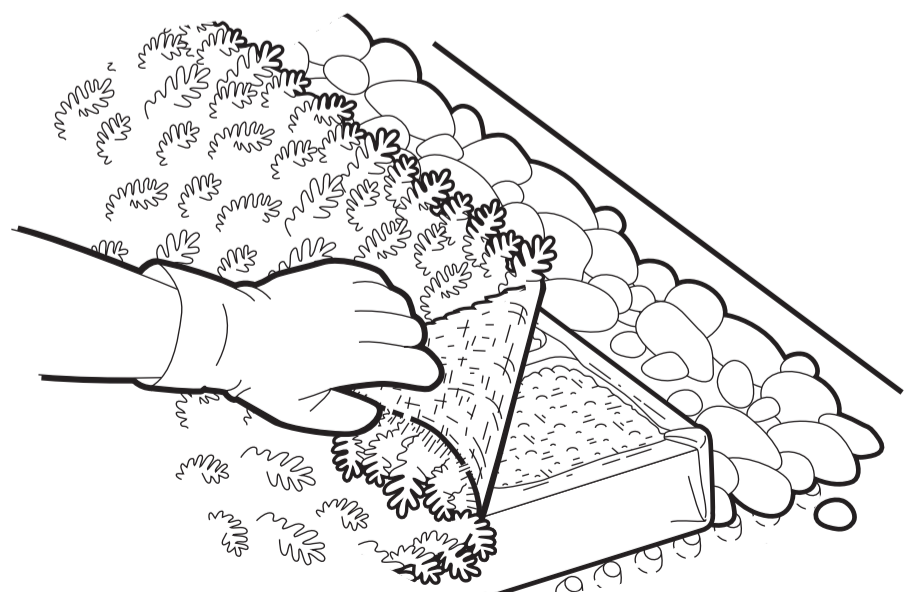

6. Sedummatten
über die Cassetten legen

RITZEN AUSFÜLLEN

Wichtiger Tipp!
Die Sedummatten sollten nicht länger als 2 Tage nach Lieferung auf der Palette stehen bleiben. Legen Sie das Gründach erst später an, sollten Sie die Sedummatten auspacken und ab und zu wässern.

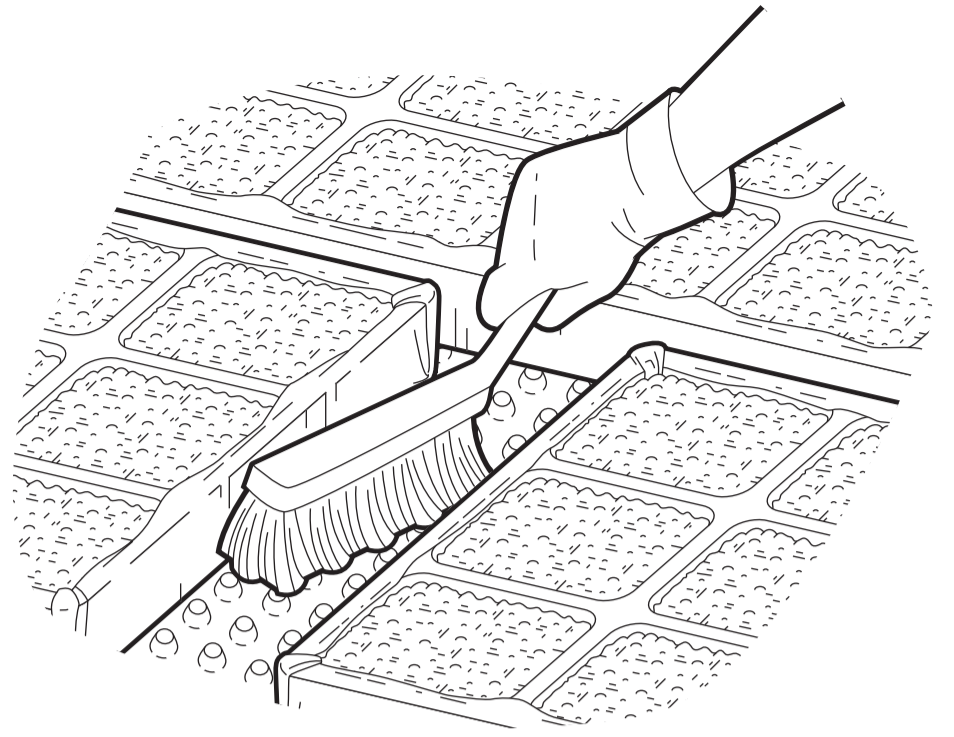

1. Ritzen zwischen den Cassetten saubermachen

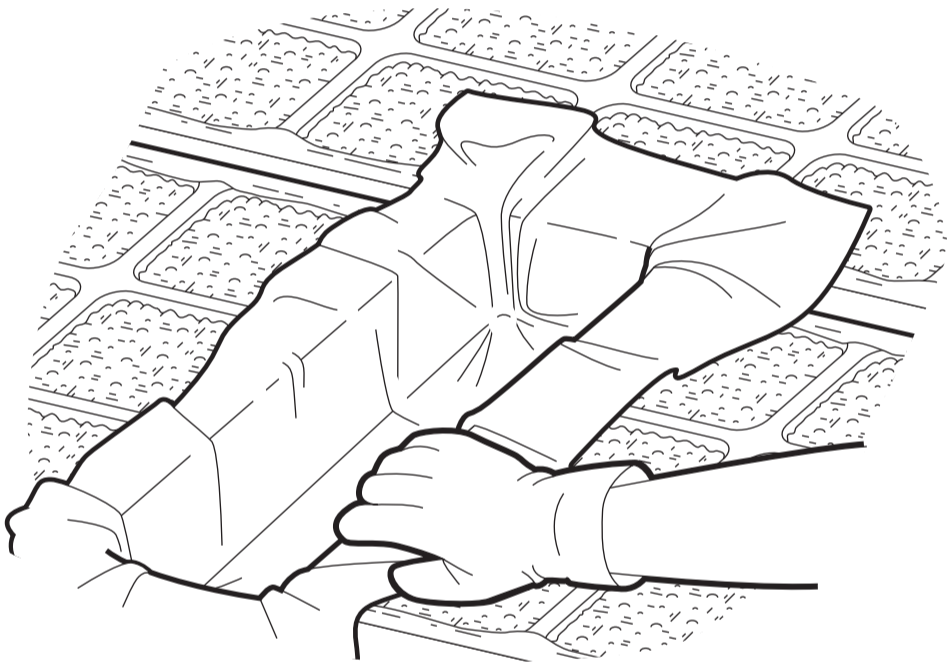

2. Schutzvlies in die Ritzen drücken

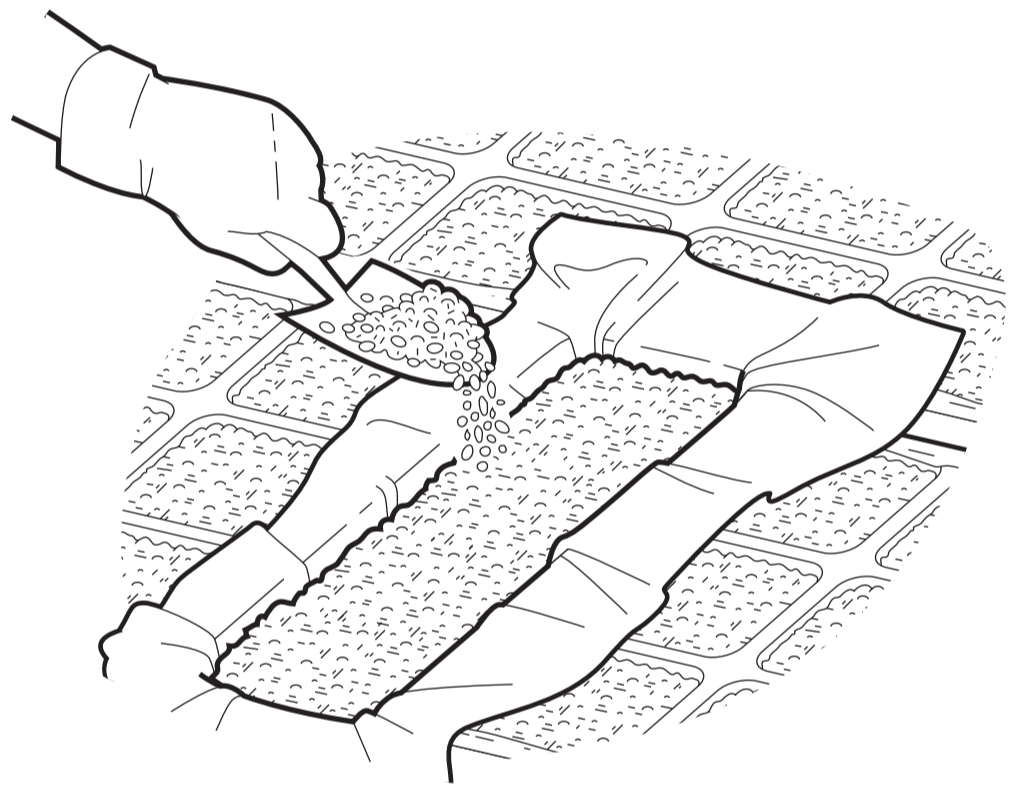

3. Substrat in die Ritzen füllen

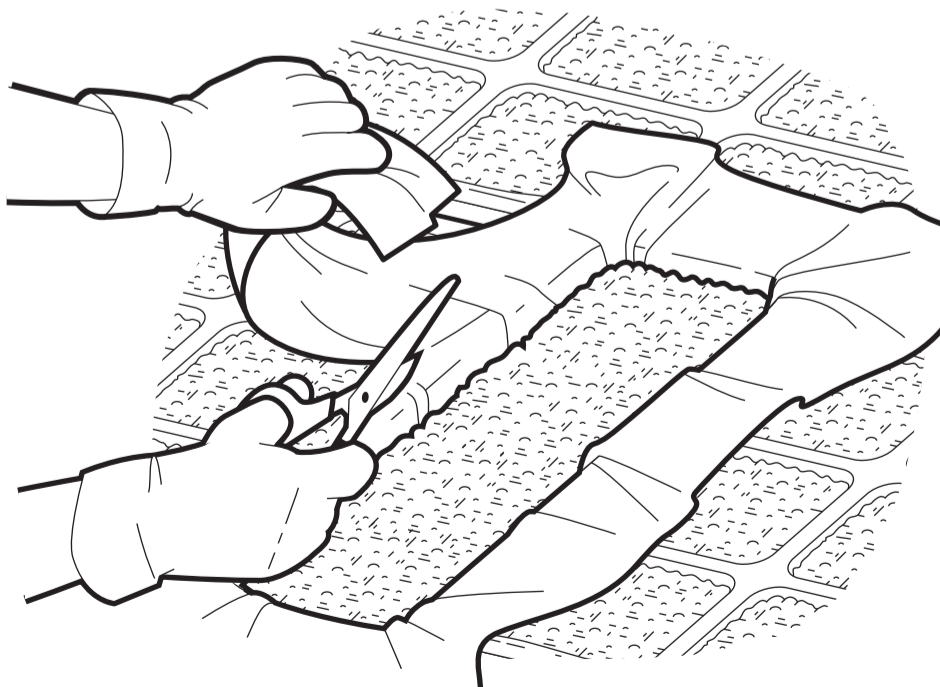

4. Überstehendes Vlies abschneiden

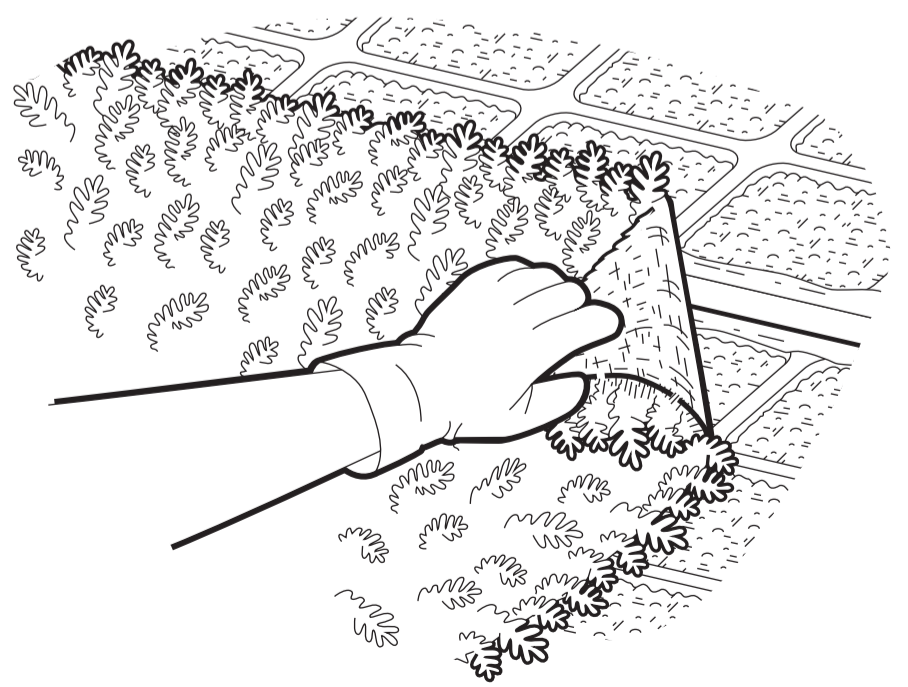

5. Sedummatten legen